

2009-2010

PONG

Abdellatif Mahmoud
M2IM – IAMI – Game Design

Sommaire

- Présentation
- Origines
- Parcours
- Conclusion

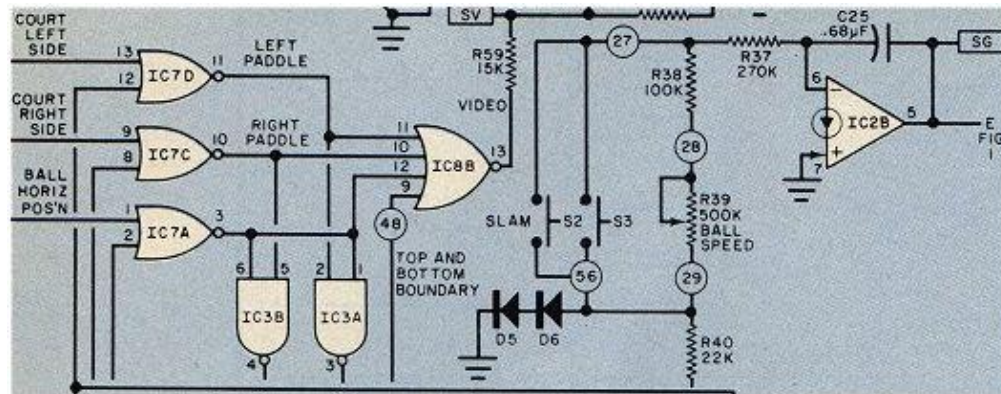

PONG : Présentation

- Créé en 1972 par Allan Alcorn

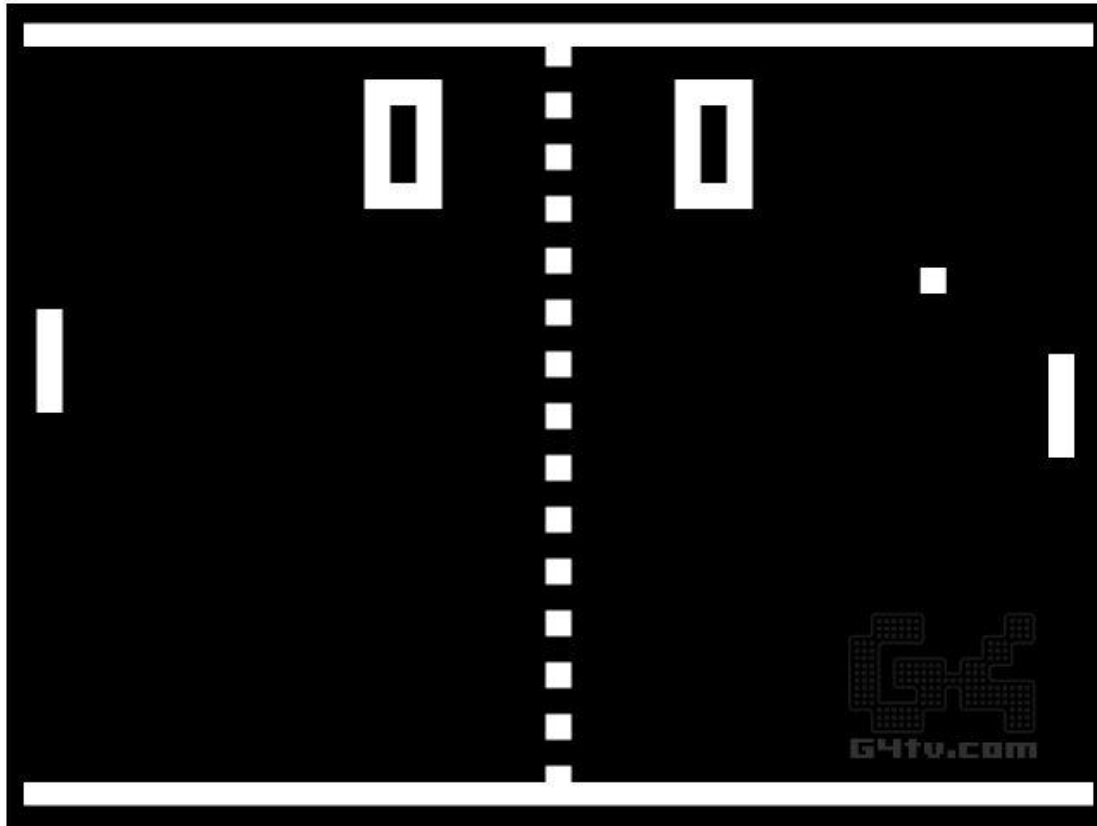

PONG : Présentation

- Créé en 1972 par Allan Alcorn

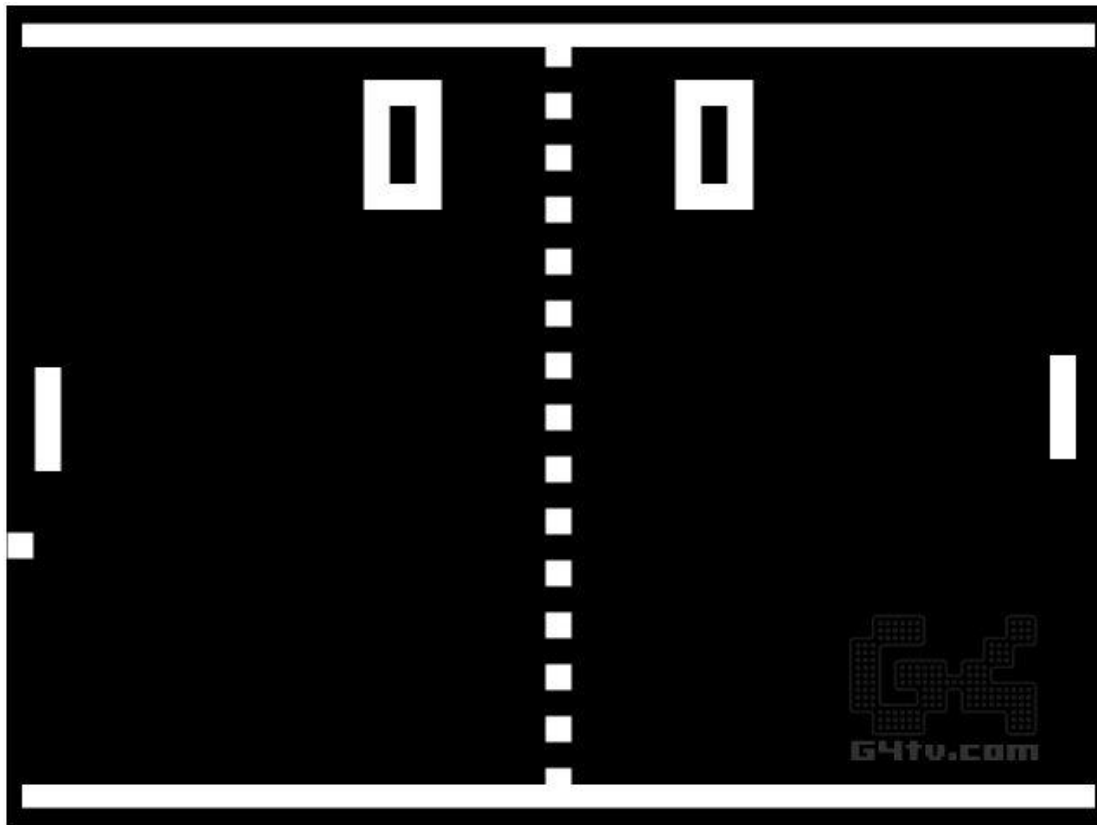

PONG : Présentation

- Créé en 1972 par Allan Alcorn

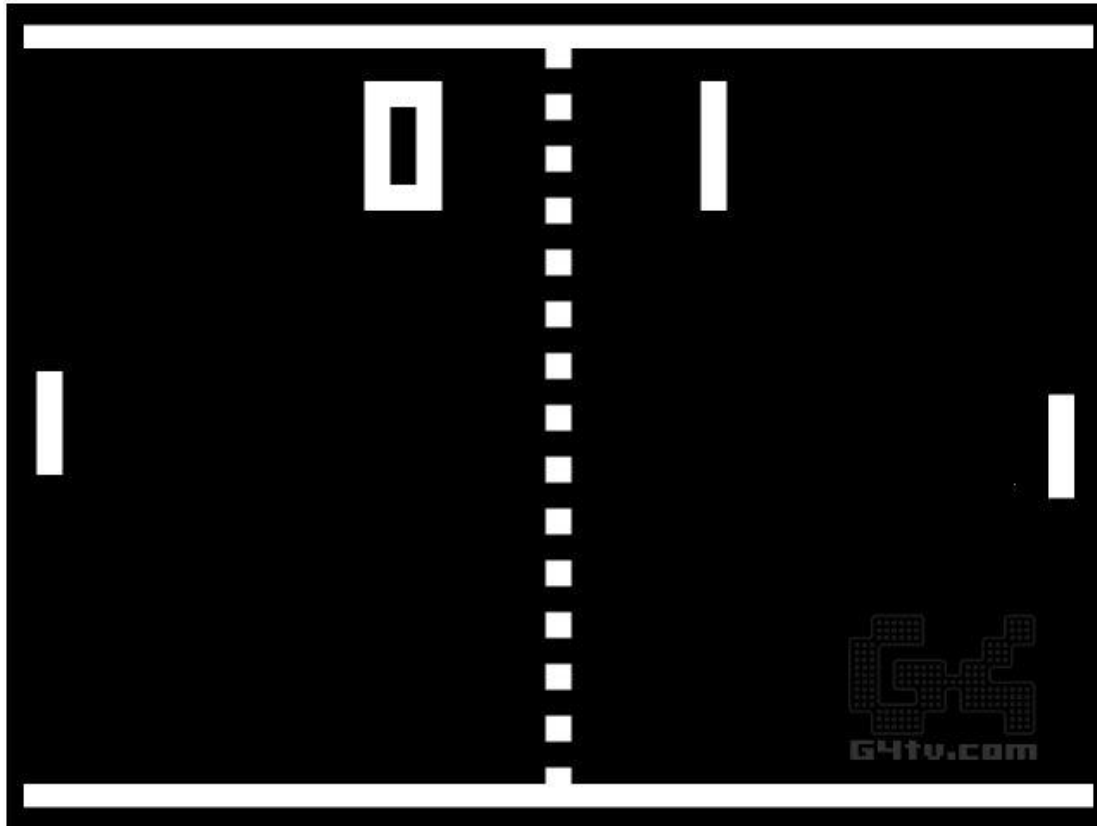

PONG : Origines

- Adaptation de « Tennis » de l'Odyssey de Magnavox
- Première référence « Tennis for Two » 1958
- Jouabilité améliorée
- Affichage digital du score

PONG : Borne d'arcade

- Borne d'arcade 1972
- 8 000 à 10 000 bornes vendus en une année
- 38 000 bornes vendus en tout



PONG : Dérivés

- PONG Doubles 1973



PONG : Dérivés

- PONG Doubles 1973
- Super PONG 1974



PONG : Dérivés

- PONG Doubles 1973
- Super PONG 1974
- Quadra PONG 1974



PONG : Dérivés

- PONG Doubles 1973
- Super PONG 1974
- Quadra PONG 1974
- Pin PONG, Doctor PONG...



PONG : Console de salon

- Console de salon 1975



Version Sears



Version Atari



Conclusion



PONG n'est évidemment pas le précurseur du « jeu vidéo », mais on peut dire qu'il est le précurseur de « l'industrie du jeu vidéo ».

